

# GARDE-BOUE



- Seconde génération d'aile en 3 parties pour tracteur, par l'inventeur du concept
- Modèle original, qualité constructeurs
- Aile en 3 parties en polyuréthane injecté
- Partie intermédiaire ronde, plate ou plate courte amovible
- Excellente résistance aux chocs
- Excellente résistance aux projections de gasoil ou produits chimiques
- Colliers de montage Ø 42 mm intégrés dans les demi-ailes
- Fixation rapide des demi-ailes par 2 boulons
- Montage aisé de nos bavettes caoutchouc ou anti-projections NETWAY®



## BUTIMETAL® XPU

- Second generation of the 3 part-mudguard for tractors, by the inventor
- Original part, body-builders's quality
- Mudguard made of 3 polyurethane injected parts
- Removable curved, flat or short flat medium part
- Shockproof
- High resistance to gasoil and chemicals
- Clamps Ø 42 mm already fixed in the half mudwing
- Easy fitting of the half wings with 2 nuts
- Easy fitting of our rubber mudflaps or antisprays NETWAY®



## BUTIMETAL® XPU

- Zweite Generation vom dreiteiligen Hinterachskotflügel für Zugmaschine, vom Erfinder dieses Konzepts
- Originalteil, Fahrzeugbauerqualität
- Dreiteiliger Kotflügel aus Polyurethan, gespritzt
- Herausnehmbares, rundgewölbtes oder flaches kurzes Mittelteil
- Hohe Stoßfestigkeit
- Hohe Beständigkeit gegen Kraftstoff- oder Chemikalienspritzen.
- Innovatives Design
- Schellen Ø 42 mm integriert im Halbkotflügel
- Schnellbefestigung der Vorder- und Rückteile durch 2 Bolzen
- Einfache und schnelle Montage von unseren Spritzlappen aus Gummi oder NETWAY® Spritzschutzsystem

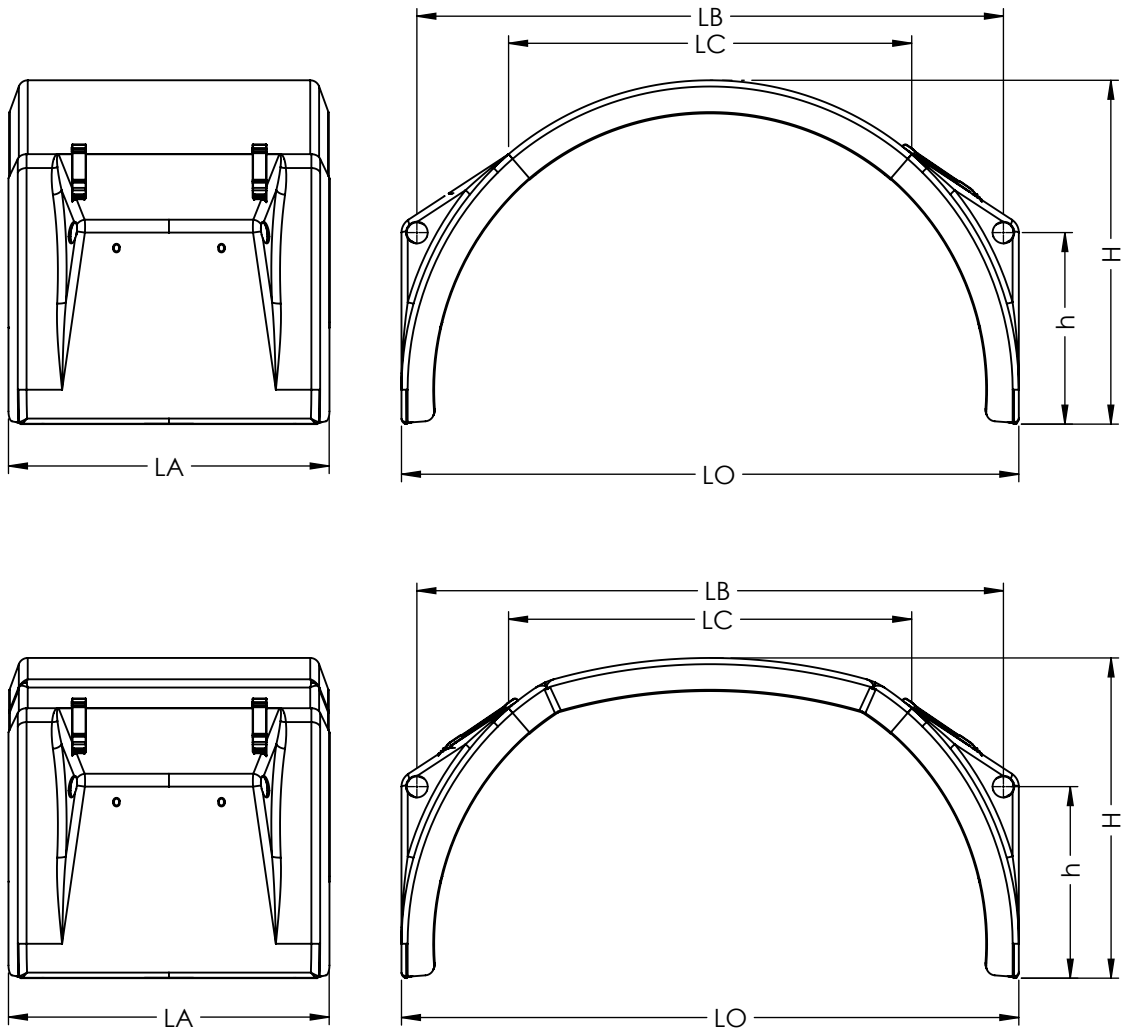

TYPE	LA mm	H mm	LO mm	LB mm	LC mm	h mm	KG Kg+/-10%
<b>Aile 675 calotte ronde</b> 675 curved top section 675 mit rundgewölbtem Mittelteil	675	726	1309	1244	853	405,5	10,0
<b>Aile 675 calotte plate</b> 675 with flat top 675 mit flachem Mittelteil	675	675	1309	1244	853	405,5	10,0
<b>Aile 675 calotte plate L.730mm</b> 675 with flat top L.730 mm 675 mit flachem Mittelteil L.730mm	675	672	1185	1120	730	405,5	10,0
<b>Aile 650 calotte ronde</b> 650 curved top section 650 mit rundgewölbtem Mittelteil	665	729	1309	1244	853	407	10,0
<b>Aile 650 calotte plate</b> 650 with flat top 650 mit flachem Mittelteil	665	675	1309	1244	853	407	10,0

Tous droits de modification réservés sans avertissement préalable All rights reserved modify this catalogue without prior notice - Alle Rechte zur Änderung ohne Vorankündigung vorbehalten.